

# アンダーシンク浄水器

# トレビーン®SK88

品番：SK88X-KV SK88X-KV2  
SK88X-SB SK88X-3SET

## 取扱説明書

このたびは「トレビーン SK88 シリーズ」をお買い求めいただきまして、誠にありがとうございます。この説明書は浄水器「トレビーン SK88 シリーズ」を正しくお使いいただくためのものです。ご使用前に必ずご一読いただき、大切に保管してください。なお、水栓については、**水栓の取扱説明書**をご覧ください。

<b>保証書付</b>
裏表紙が保証書になっていますので、必ず販売店で必要事項を記入してもらってください。

<b>目次</b>	
安全上のご注意.....	1・2・3
カートリッジ性能.....	4
各部のなまえ・取付け例.....	5・6
カートリッジ・ダミーカートリッジの交換方法.....	7・8
カートリッジの交換時期.....	9
ダミーカートリッジについて.....	10
おいしいお水をお使いいただくために.....	11
故障かなと思ったとき.....	12
<b>カートリッジ交換時期お知らせサービス</b>	
浄水器を効果的にご使用いただくために、定期的なカートリッジ交換をおすすめします。こちらの「カートリッジお知らせサービス」に登録いただくと、カートリッジ交換時にご連絡いたします。詳細は、下記 URL をご覧ください。 torayvino.toray/user/sk/	
QR コードはこちら▶	
※ PC、スマートフォン、タブレットからご登録いただけます。	

給水装置の構造及び材質の基準による表示	
水道法基準適合性能項目	浸出性能
日本水道協会 認証登録番号	W-85

## 安全上のご注意

ここに示した注意事項は、製品を安全に正しくお使いいただき、お使いになる人や他の人々への危害や財産への損害を未然に防止するためのものです。表示の内容をよく理解してから本文をお読みください。また、いずれも安全に関する重要な内容ですので必ずお守りください。

**警告** この警告事項に反した取扱いをすると、人が死亡または重傷などを負う可能性があることを示します。

**注意** この注意事項に反した取扱いをすると、人が傷害を負うまたは物的損害を負う可能性があることを示します。

**注意** △記号は、取扱いを誤ると、事故につながる可能性があることを示します。

**注意** ①記号は、必ず守っていただきたい事項を示します。記号の近傍に具体的な強制・指示内容が記載されています。

**注意** ⊘記号は、「禁止」の行為を示します。記号の中や近傍に具体的な禁止事項が記載されています。(例) ⊘は、「分解禁止」を示しています。(例) ⊗は、「接触禁止」を示しています。

**警告** 日本の水道水の水質基準に適合した水以外では使用しないでください。●体調を損なうおそれがあります。

**注意** 定期的に水漏れがないか点検してください。●取付けミス等により水漏れが発生し、放置するとキッチンの床や扉およびフローリング等が変形し、被害が大きくなる恐れがありますので、定期的に水漏れがないか点検してください。

**注意** 浄水を正しくお使いいただくために

浄水は消毒（殺菌）用の塩素が取り除かれた水ですので、一般細菌が浄水や浄水口等に付着・繁殖する場合もございます。下記注意事項をよくお読みの上、正しくお使いください。

**注意** 毎日使い始めは 15 秒ほど浄水を流してからお使いください。水栓の取扱説明書に同様の記載がある場合は、本取扱説明書の内容に従ってください。

**注意** カートリッジ交換をしたときや 2 日以上使わなかった場合、浄水を 1 ～ 2 分ほど流してからお使いください。●捨て水は植物の水やりなどにお使いください。

<b>東レ浄水器保証書</b>	
本書はお買い上げから下記期間中に故障が発生した場合には、下記の保証規定内容により無料修理を行うことをお約束するものです。詳細は下記保証規定をご参照ください。	
<b>品番</b>	SK88X-KV・SK88X-KV2・SK88X-SB SK88X-3SET
<b>保証期間</b>	お買い上げ日より <b>1年</b> （カートリッジは除く）
<b>※お買い上げ日</b>	<b>年 月 日</b>
<b>※お客様</b>	●ご住所 ●お名前 <b>様</b> （ <b> 〃 </b> ） <b> 〃 </b>
<b>※販売店</b>	●ご住所・店名 ●電話（ <b> 〃 </b> ） <b> 〃 </b>
〔販売店様へ〕※印は必ず記入してお渡しく下さい。	
<b>東レ株式会社</b> トレビーン事業部 〒103-8666 東京都中央区日本橋室町 2-1-1	
<b>東レ家庭用浄水器保証規定</b>	
1.本書は浄水器の保証書です。水栓の保証につきましては、水栓の保証規定をご確認ください。	
2.保証期間内に取扱説明書、本体貼付ラベル等の注意書に従った正常な使用状態で故障した場合には、商品と本書をご提示の上、お買上げ販売店に修理をご依頼下さい。本書の記載内容に基づき無料修理いたします。なお、離島および離島に準ずる遠隔地への出張修理を行った場合には、出張に要する実費を申し受けます。	
3.ご転居ご贈答品等で、本書に記入してあるお買上げの販売店に修理が依頼できない場合は、トレビーンサービスセンター、または直接弊社までご連絡ください。	
4.保証期間内でも、次の場合は有料修理となります。 (イ) 消耗品であるカートリッジの交換。 (ロ) 使用上の誤りおよび不当な修理や改造による故障および損傷。 (ハ) 一般用途以外に使用された場合の故障および破損。 (ニ) お買上げ後の落下等による破損および損傷。 (ホ) 火災、地震、水害、落雷、凍結、その他の天災地災、公害による故障および損傷。 (ヘ) 車両、船舶への搭載による故障および損傷。 (ト) 本書の提示がない場合。 (チ) 本書にお買上げ年月日、お客様名、販売店名の記入が無い場合、あるいは字句を書きかえられた場合。	
5.弊社浄水器を許可なく改造または他社浄水器を接続した場合、保証できません。	
6.本書は日本国内においてのみ有効です。	
7.お客様のご事情により出張修理をご依頼される場合には、出張に要する実費を申し受けます。	
8.本書の再発行はいたしませんので、紛失しないよう大切に保管ください。	
※ This warranty is valid only for the use of Japan.	

<b>お問い合わせ窓口</b>	
フリーダイヤル <b>0120-32-4192</b>	フリーダイヤル <b>0120-32-4192</b>
お問い合わせ受付時間 AM10:00～12:00 PM 1:00～5:00 <small>(月～金曜日) (祝祭日・弊社休業日を除く)</small>	お問い合わせ受付時間 AM10:00～12:00 (月～金曜日) (祝祭日・弊社休業日を除く) PM 1:00～ 5:00
トレビーン サービスセンター	東レ株式会社
トレビーン ホームページアドレス <a href="http://www.torayvino.com">www.torayvino.com</a>	

Printed in Japan SS20222001

<b>注意</b> 2週間以上使わなかったらカートリッジを交換してください。●一度通水後、長期間放置すると機能が低下する恐れがあります。
<b>注意</b> カートリッジは交換目安に従って、定期的に交換してください。●カートリッジ交換は、7、8ページの交換方法に従って行ってください。カートリッジ交換目安については、9ページをご参照ください。
<b>注意</b> 浄水の出口は清潔に保ってください。●一般細菌が繁殖する恐れがありますので、浄水口は清潔な歯ブラシなどで洗浄してください。お手入れ方法は 11 ページをご参照ください。
<b>注意</b> 浄水はくみ置きしないで、早めにお使いください。●基準値以上の一般細菌が繁殖する恐れがあります。くみ置きする場合は、冷蔵庫に入れて 24 時間以内にお使いください。

<b>注意</b> 使用方法について
<b>注意</b> お手入れの際は、洗剤（合成洗剤・洗浄剤・漂白剤・研磨剤）・シンナー・ベンジン・アルコール（除菌剤・手指消毒剤）・灯油などを使わないでください。スチームクリーナーは使わないでください。●洗剤等付着した場合は、すぐに水ぶきをし、表面の洗剤を取り除いてください。洗剤が通水に混じる、樹脂の割れ・キズ・変形・変色の原因となります。お手入れ方法は 11 ページをご参照ください。
<b>注意</b> 浄水で 35℃以上の温水の使用は避けください。
<b>注意</b> 浄水は養魚用などには使用しないでください。●残留塩素除去が不十分の時、魚が死ぬ恐れがあります。

**注意** 分解、改造はしないでください。●浄水器および水栓にかかわる修理に関しては修理技術者以外は行わないでください。故障や破損、けが、漏水につながる恐れがあります。

**注意** 必ずアンダーシンク浄水器（Ⅱ型）専用の水栓（元止め式水栓）に接続してお使いください。●水圧がカートリッジに直接かかる配管方法（カートリッジを水道本管に直接接続した場合・先止め式水栓の使用・浄水器Ⅰ型用の配管）は、行わないでください。水圧による破損、漏水の恐れがあります。

**注意** ホースとカートリッジの取付けは正しくおこなってください。●水の逆流を防ぐ逆止弁が内蔵されているため、配管や取付け方法が間違っていると浄水は出ません。浄水が出ない場合は、7～8ページをご覧くださいカートリッジとカートリッジ接続部が正しく接続されているか確認の上、トレビーンサービスセンターにお問い合わせください。

**注意** 分解、改造はしないでください。●浄水器および水栓にかかわる修理に関しては修理技術者以外は行わないでください。故障や破損、けが、漏水につながる恐れがあります。

**注意** 必ずアンダーシンク浄水器（Ⅱ型）専用の水栓（元止め式水栓）に接続してお使いください。●水圧がカートリッジに直接かかる配管方法（カートリッジを水道本管に直接接続した場合・先止め式水栓の使用・浄水器Ⅰ型用の配管）は、行わないでください。水圧による破損、漏水の恐れがあります。

**注意** ホースとカートリッジの取付けは正しくおこなってください。●水の逆流を防ぐ逆止弁が内蔵されているため、配管や取付け方法が間違っていると浄水は出ません。浄水が出ない場合は、7～8ページをご覧くださいカートリッジとカートリッジ接続部が正しく接続されているか確認の上、トレビーンサービスセンターにお問い合わせください。

## アフターサービス・お問い合わせ

<b>定期的な点検と部品の交換</b>											
安全・快適にご使用いただくためには、定期的な点検と部品の交換が必要です。											
使用年数	1年目	2年目	3年目	4年目	5年目	6年目	7年目	8年目	9年目	10年目	11年目以降
	お客様による日常のお手入れと点検										
	消耗品の交換（カートリッジ交換目安は12ヶ月）										
	劣化部品の交換（本体部の交換目安は5年に1回）										
▲使用開始日	買い替えをご検討ください。										

●日常のお手入れ方法は、11 ページをご覧ください。●劣化・摩擦などで部品が破損し、水漏れして家財などを濡らす恐れがあるため、定期的（1ヶ月に1回程度）に配管まわりの水漏れがないか確認してください。●カートリッジは交換目安に従って、定期的に交換してください。（9 ページ参照）●カートリッジを設置する本体部（カートリッジ接続部と浄水器ホース）・各種パッキン等も経年劣化や消耗するため、定期交換（5年に1回）をお勧めします。

### アフターサービス・お問い合わせ

[1] 保証書 <この取扱説明書の裏表紙に付いています>  
\* 保証書は、必ず「販売店・お買上げ日」等の記入をお確かめの上、保証書の内容をよくお読みになり大切に保管してください。

\* 保証書は本書に明示されている期間、条件のもと、無料修理をお約束するものです（但し、消耗品であるカートリッジの交換は除きます）。従ってこの保証書は、お客様の法律上の権利を制限するものではなく、保証期間経過後の修理等、ご不明な点がある場合にはお求めの販売店、または下記お客様窓口へお問い合わせください。

- 保証期間 <お買上げから 1 年間で>**
- [2] 保証期間中に修理をご依頼される時  
本書をご提示の上、お求めの販売店に修理をご依頼ください。保証書の記載内容により、販売店で修理を承ります。
- [3] 保証期間経過後に修理をご依頼される時  
お求めの販売店または下記お客様窓口へご相談ください。
- [4] 保証期間中の修理とアフターサービスについての不明の点がございましたら、お求めの販売店または下記お客様窓口へお問い合わせください。
- [5] 部品の最低保有期間は、本体の製造打切後 10 年間でです。なお、カートリッジは最低 5 年間でです。
- [6] 新しいカートリッジをご購入の際は、浄水器をお買上げの販売店、施工業者またはトレビーンサービスセンターへご連絡ください。<カートリッジ品番：SKC88.X >

<b>お問い合わせ窓口</b> トレビーンサービスセンター	
フリーダイヤル <b>0120-32-4192</b>	フリーダイヤル <b>0120-32-4192</b>
東レトレビーンサービスセンター	東京都世田谷区南島山5-24-7幸栄ビル3階
大阪トレビーンサービスセンター	大阪府大阪市淀川区西宮原 1-7-47-207
お問い合わせ受付時間 AM10:00～12:00 (月～金曜日) (祝祭日・弊社休業日を除く) PM 1:00～ 5:00	

<b>注意</b> 中空糸フィルターの目づまりによって浄水量が極端に低下した場合、カートリッジを交換してください。●水圧の高い地域では目づまりしたカートリッジをそのまま使用されるとカートリッジが破損する恐れがあります。
<b>注意</b> 断水後や停電直後に出る赤水など濁りのひどい時は、赤水や濁りがなくなるまで原水を流してから浄水をお使いください。

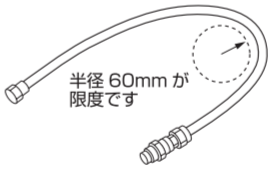
<b>注意</b> ホースを極度に折り曲げたり、物をつるしたりしないでください。●ホースの破損、漏水や充分な流量が出ない場合があります。	
<b>注意</b> 凍結しない場所に設置してください。凍結の恐れがある場合は凍結予防の措置をとってください。●凍結によるカートリッジやホースの破損、漏水の恐れがあります。	
<b>注意</b> 高温になった器具や火気の近くでは使用しないでください。●熱によって変色・変形・破損・漏水の恐れがあります。	
<b>注意</b> 浄水口をふさいだり、後付型自動水栓などの器具を接続しないでください。●故障や破損の原因となります。	
<b>注意</b> カートリッジにものをぶつけないでください。●カートリッジが外れ、水漏れにつながる恐れがあります。	
<b>注意</b> カートリッジを手すりかわりに体重をかけたり、物をのせしないでください。●故障や破損の原因となります。	

**注意** 水圧が高く水量が多すぎる場合は流し台の下などにある止水栓やレバーで水量を調節してください。●カートリッジやホースに負担がかかり水漏れ、故障の原因となります。本製品の耐圧は 350kPa です。

**注意** 漂白剤や薬品等を浄水器のそばに置く場合は、栓をしっかり和締めてください。●揮発した薬品による破損、漏水のおそれがあります。

**注意** 硬水を軟水に変えることはできません。また、軟水を硬水に変えることもできません。

**注意** カートリッジの中に空気が入り浄水の水切れが悪くなるがありますが、故障ではありません。

**注意** 硬水を軟水に変えることはできません。また、軟水を硬水に変えることもできません。

**注意** カートリッジの中に空気が入り浄水の水切れが悪くなるがありますが、故障ではありません。

## 仕様

器具の名称	トレビーン SK88 シリーズ
器具の品番	SK88X-SA、SK88X-SB、SK88X-KV、SK88X-KV2、SK88X-3SET、SK88X-5SET
耐圧	350kPa
カートリッジ品番	SKC88.X
カートリッジ寸法	最大径 82mm ×長さ 262mm
カートリッジ重量	0.58kg（満水時 0.96kg）
除去できない成分	水に溶け込んだ塩分・ミネラルなど

材料の種類	カートリッジ/ABS樹脂、ポリプロピレン <p>カートリッジ接続部/ABS樹脂ホース/EVA樹脂</p>
ろ材の種類	活性炭、中空糸膜（ポリスルホン）、イオン交換体
ろ過流量	3.5L/分（水圧 100kPa）
使用可能な最小動水圧	70kPa
浄水能力	

遊離残留塩素	総ろ過水量 4000L（除去率 80% JIS S3201 試験結果） 濁り：総ろ過水量 4000L（ろ過流量 50% JIS S3201 試験結果）
総トリハロメタン	総ろ過水量 4000L（除去率 80% JIS S3201 試験結果）
溶解性鉛	総ろ過水量 4000L（除去率 80% JIS S3201 試験結果）
2-MIB（カビ臭）	総ろ過水量 4000L（除去率 80% JIS S3201 試験結果）
CAT（農薬）	総ろ過水量 4000L（除去率 80% JIS S3201 試験結果）
テトラクロロエチレン	総ろ過水量 4000L（除去率 80% JIS S3201 試験結果）
トリクロロエチレン	総ろ過水量 4000L（除去率 80% JIS S3201 試験結果）
クロロホルム	総ろ過水量 4000L（除去率 80% JIS S3201 試験結果）
プロモジクロロメタン	総ろ過水量 4000L（除去率 80% JIS S3201 試験結果）
ジブロモクロロメタン	総ろ過水量 4000L（除去率 80% JIS S3201 試験結果）
プロモホルム	総ろ過水量 4000L（除去率 80% JIS S3201 試験結果）

陰イオン界面活性剤	総ろ過水量 4000L（除去率 80% JIS S3201 試験結果）
フェノール類	総ろ過水量 4000L（除去率 80% JIS S3201 試験結果）
ジェオスミン	総ろ過水量 4000L（除去率 80% JIS S3201 試験結果）
シス-1,2-ジクロロエチレン及びトランス-1,2-ジクロロエチレン	総ろ過水量 4000L（除去率 80% JIS S3201 試験結果）
ベンゼン	総ろ過水量 4000L（除去率 80% JIS S3201 試験結果）

ろ材の取替時期の目安：1日 10L 使用の場合 12 ヶ月

※浄水能力は、項目毎に 3.5L / 分で計測した試験結果です。
※複数の物質が混合した水道水の場合は取換時期が早まることがあります。
※浄水の流量が細くならなくても効果を保つために交換目安時期「12 ヶ月」を過ぎたらカートリッジ交換をおすすめします。
※当社指定の水栓以外と組み合わせて使用された場合、表示のろ過流量を下回る可能性があります。

## カートリッジ性能

ダブルろ過システム		
ミネラル	ミネラル	ミネラル
遊離残留塩素		
濁り	ニゴリ成分・鉄サビ・一般細菌・大腸菌・原虫類	
総トリハロメタン	粒状活性炭 イオン交換体	多層構造中空糸フィルター
溶解性鉛		
カビ臭 (2-MIB)		
農薬 (CAT)		
テトラクロロエチレン		
トリクロロエチレン		
クロロホルム		
プロモジクロロメタン		
ジブロモクロロメタン		
プロモホルム		
フェノール類	粒状活性炭	中空糸フィルター
陰イオン界面活性剤		
ジェオスミン		
シス-1,2-ジクロロエチレン及びトランス-1,2-ジクロロエチレン		
ベンゼン		

# 各部のなまえ・取付け例

## 専用止水栓取付け例

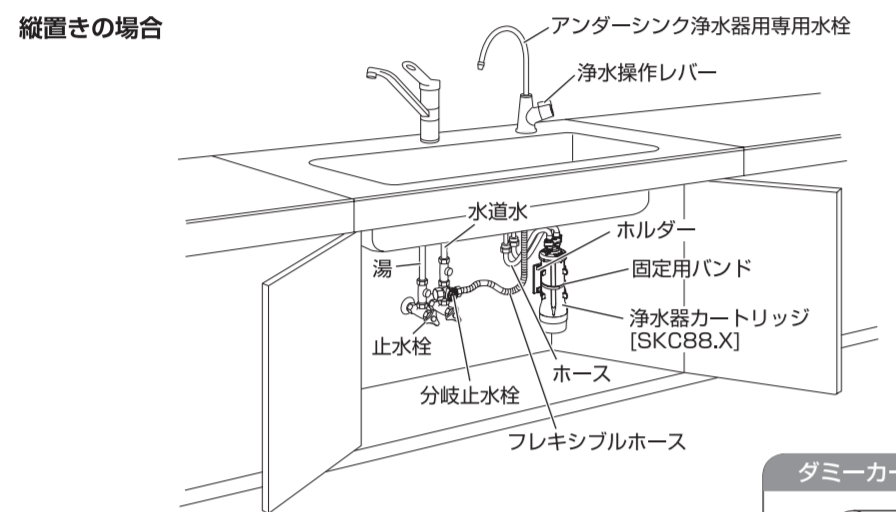
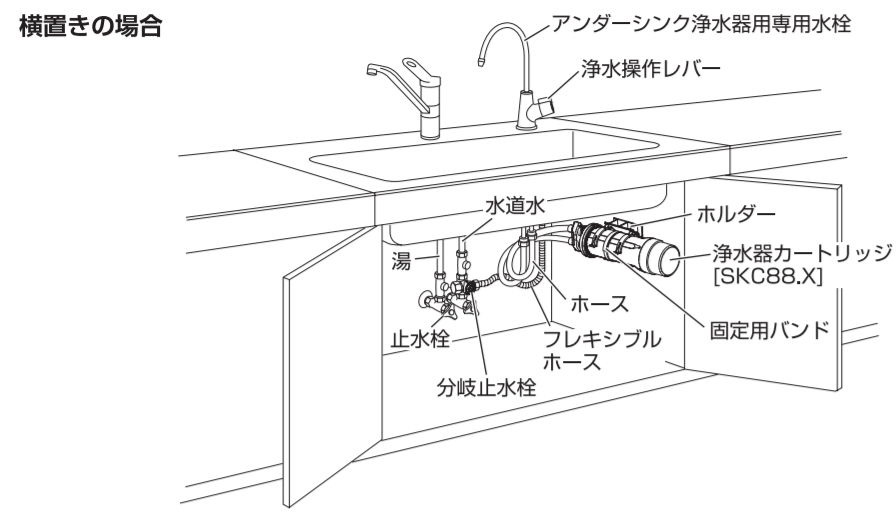

※イラストと設置方法、部品等が異なる場合がありますので、ご了承ください。  
※水栓については、水栓の取扱説明書をご覧ください。

5

## 複合水栓取付け例

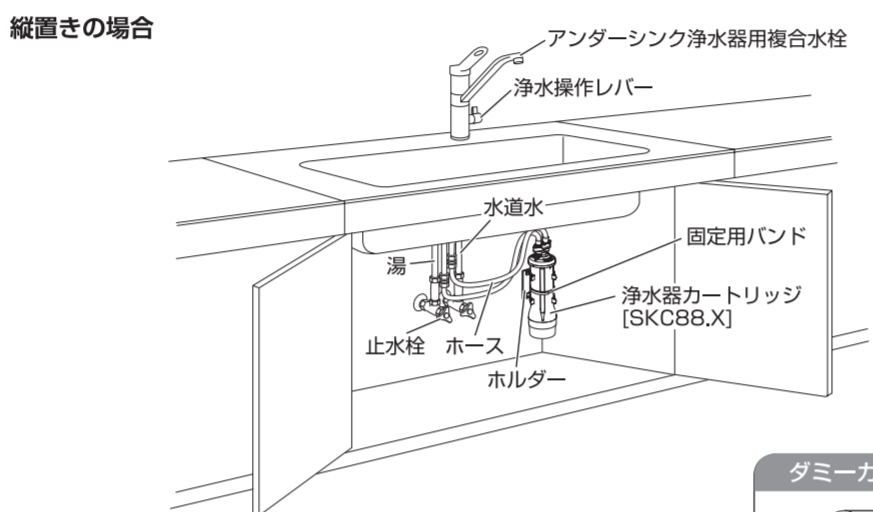
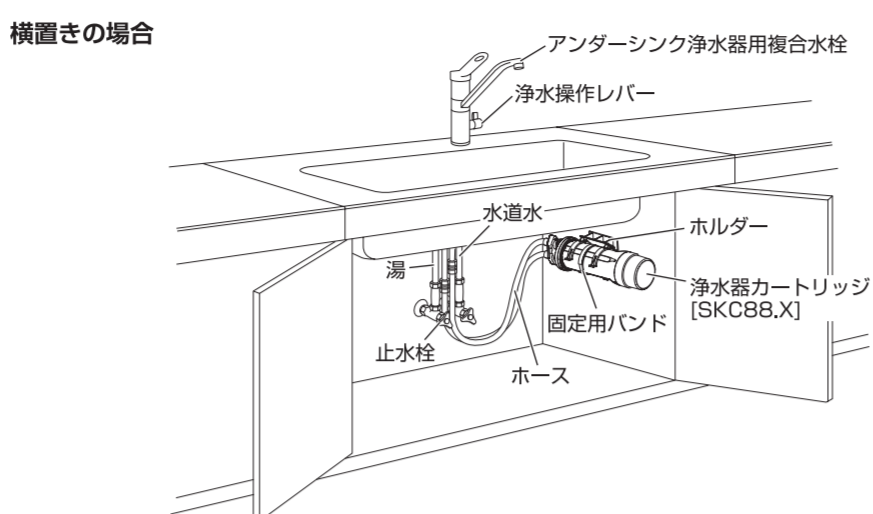

※イラストと設置方法、部品等が異なる場合がありますので、ご了承ください。  
※水栓については、水栓の取扱説明書をご覧ください。

6

# カートリッジ・ダミーカートリッジの交換方法

浄水器の設置工事後から使用までに、2週間以上使用しないことがありますので、浄水の清潔を保つため、カートリッジの代わりにろ材を含まない「ダミーカートリッジ」が接続されています。初めて浄水器をご使用される際は、ダミーカートリッジを外し、浄水器カートリッジに交換してください。(ダミーカートリッジ交換方法は、カートリッジの交換方法と同じです。)

## 注意

- カートリッジの取付けミスによる水漏れが発生する場合があります。定期的に水漏れがないか点検してください。
- 弊社浄水器を他社浄水器用ホースに接続した場合、水漏れの恐れがありますので絶対におやめください。

【別売】交換用カートリッジ 品番：SKC88.X

## 1 浄水を必ず止水した上で、固定用バンドを外し、カートリッジ接続部を接続したままホルダーからカートリッジを取出します。

※固定用バンドをホルダーから抜かないようにご注意ください。

【横置きの場合】

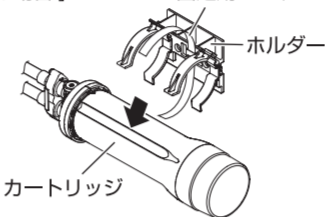

【縦置きの場合】

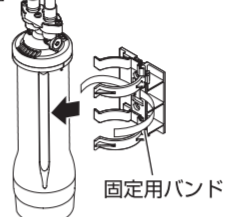

## 2 カートリッジ接続部のツマミを上げたまま、カートリッジ接続部をしっかり押さえ、カートリッジを左方向に回します。

## 3 カートリッジを手前に引き、使用済みカートリッジを取出します。

※取外し時にホース内に残った水が流れ出ます。洗面器などの水受け容器で水を受けてください。

## 4 カートリッジ交換の際は、カートリッジ接続部にダミーカートリッジを取付けて、ホース内に水道水を1分間程度通水、洗浄してから新しいカートリッジを取付けてください。

※ダミーカートリッジ交換方法は、カートリッジの交換方法と同じです。



7

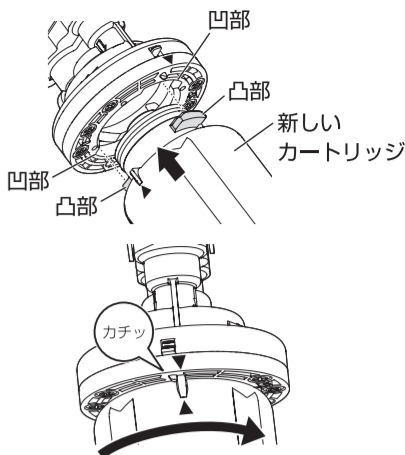

## 6 カートリッジ接続部の▼の位置とカートリッジの▲の位置が合うように、カートリッジを右に回してください。

① カートリッジはカチッと音が鳴るまで確実に回してください。

## 7 カートリッジをホルダーに設置し、固定用バンドで留め、浄水を弱めに通水します。浄水口から浄水がでてきたら強く通水の上、1～2分浄水を流してから使用を開始します。

- カートリッジ接続部から水漏れがないことを確認してください。水漏れが生じた場合は、浄水操作レバーを閉じ、再び⑤、⑥を行ってください。
- カートリッジを横に設置する場合、アームが開いたりカートリッジが斜めになる場合には、ホースのねじれを修正してください。

① 固定バンドは必ず留めてください。

## 8 カートリッジ交換時に水切れが悪い場合は、浄水を通水しながらカートリッジを15秒間水平にした後、垂直にします。もう一度この動作を繰り返してから水を止め、浄水器をホルダーに設置し、固定用バンドで留めます。

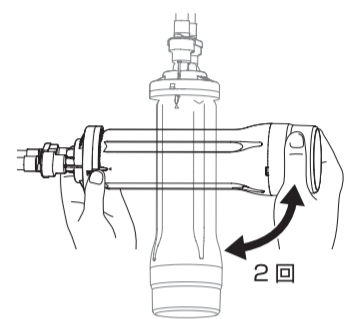

## カートリッジを設置する本体部（カートリッジ接続部と浄水器ホース）の交換について

カートリッジを設置する本体部（カートリッジ接続部と浄水器ホース）・各種バッキン等も経年劣化や消耗しますので、定期的に浄水器が設置されているキッチン内の状況を確認の上、本体部につきましては5年に1回の定期交換をお勧めします。

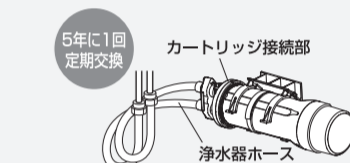

5年に1回定期交換

8

# カートリッジの交換時期

## 注意

### 必ず定期的に交換してください。

交換までの期間は、使用水量・水圧・地域・水質・季節など、様々な条件で変化しますので、下記3点のいずれかの場合にカートリッジを交換してください。

### 1 カートリッジ交換目安時期を過ぎた。

SK88シリーズのカートリッジの浄水能力は4000Lです。4000Lは2～4人のご家族がお茶などの飲料用、または炊事用等に使う平均的な浄水量を基準に算出した場合（1日10L使用の場合）、交換目安は「12ヶ月」です。浄水の流量が細くならなくても、効果を保つために交換目安時期を過ぎたらカートリッジ交換をすることをお勧めします。

### 2 浄水の塩素（カルキ臭）がとり切れなくなった。→除塩素能力が低下しています。

粒状活性炭が塩素と反応し残留塩素を除去します。除去性能が低下してくると、浄水にカルキ臭などのニオイが残るようになります。（残留塩素等の多い水道水の場合や、水圧が高く浄水流量が多く出るときは、浄水流量をしばらくお使いただくとう効果的です。）

### 3 浄水流量が少なくなった。

トレビノのカートリッジに内蔵されている中空糸フィルターは、0.1マイクロメートル単位の微細な孔が無数にあっています。この孔がいく層にも重なる多層構造を形成し、ニコリや鉄サビ・大腸菌・一般細菌・原虫類などをろします。このため使用中の孔が、鉄サビやニコリ等の汚れによって、徐々に目つまりし、浄水流量が減少します。また、350kPaを超える高い水道圧によって、中空糸が変形した場合や、透明な薬品などを捕捉した場合には浄水流量が低下することがあります。

- 目つまりの期間は、使用量・水圧・水質（ニコリ・鉄サビ他）等によってかなり幅があります。極端な場合、例えば配管工事の後では使用後1週間で目つまりすることがあります。
- 目つまりになった際に水栓をさらに開けて水圧をかけても浄水流量は増えません。破損などの原因になりますのでご注意ください。

## 目つまりの原因とは

- ◆ 受水槽、配管の汚れ  
鉄サビ、藻の発生
- ◆ 新築時の給水設備の汚れ  
新設配管の汚れ
- ◆ 水圧が低い場合
- ◆ 水源水質の悪化  
河川・湖の汚染
- ◆ 原水中のニコリが多い場合  
有機物・ニコリ
- ◆ 浄水の使用量が多い場合
- ◆ 配管工事等、一時的な汚れ  
鉄サビ
- ⚠ 保健所等で原水の水質検査を定期的に行ってください

カートリッジは可燃性廃棄物（プラスチックゴミ）ですが、廃棄方法に関しては、お住いの地域の条例、ルールに従った方法で分別廃棄願います。

9

# ダミーカートリッジについて

## ① ダミーカートリッジは大切に保管してください。

ご入居の際に、新しい浄水器を気持ちよくご使用いただくために浄水器のカートリッジの代わりに「ダミーカートリッジ」を取付けております。初めて浄水器をご使用の際は、ダミーカートリッジを取外して、カートリッジを取付けてください。またダミーカートリッジは、次のような場合に使用しますので、大切に保管してください。

### カートリッジの交換時に

カートリッジを取外しダミーカートリッジを取付けて1分程度通水することにより、ホース内の洗浄ができます。（配管内の汚れを洗浄するために）

### 浄水器をご使用にならない時に

カートリッジを取外し、ダミーカートリッジを取付けてください。

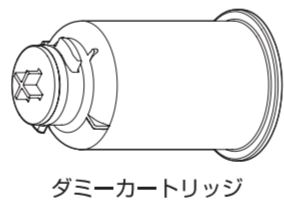

ダミーカートリッジ

- ダミーカートリッジの外し方と取付け方は7、8ページのカートリッジの交換方法と同じです。
- ダミーカートリッジのお手入れの際は、洗剤（合成洗剤・洗浄剤・漂白剤・研磨剤）・シンナー・ベンジン・アルコール（除草剤・手指消毒剤）・灯油などを使わないでください。スチームクリーナーは使わないでください。
- ダミーカートリッジは直射日光の当たらない場所に保管してください。

## 注意

取外し時にホースに残った水が流れ出ます。洗面器などの水受け容器で水を受けてください。

# おいしいお水をお使いいただくために

## ① 浄水口の清掃は、週に1回程度行ってください。

- ① 毎日ご使用の前には十分な捨て水を行ってからお使いください。
- ② 浄水口に直接手を触れたり、布巾で掃除しないでください。掃除の際には清潔な歯ブラシなどをお使いいただき、1分程度捨て水をしてください。
- ③ 食器や泥のついた野菜などを洗浄した後は浄水口を清潔な歯ブラシなどで洗浄して1分程度捨て水をしてください。（水が飛散するようになった場合も、ブラッシングしてください。）

ホースの交換について  
ホースも劣化の心配がありますので、5年に1回の定期的な交換をお勧めします。お買い求めの販売店または製造元までご連絡ください。

## お手入れ方法

本製品の汚れは、水を含ませた布でお手入れしてください。洗剤（合成洗剤・洗浄剤・漂白剤・研磨剤）・シンナー・ベンジン・アルコール（除菌剤・手指消毒剤）・灯油などは使わないでください。付着した場合は、すぐに水ぶきをし、表面の洗剤を取り除いてください。洗剤が通水に混じる、樹脂の割れ・キズ・変形・変色の原因となります。スチームクリーナーは使わないでください。

### 専用止水栓の場合



### 複合水栓の場合

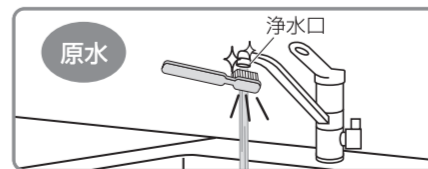

注：浄水口は水道水の原水を使用して清潔な歯ブラシなどで汚れを落とし十分にすすいでください。

浄水口は、消毒（殺菌）用の塩素が除去された水の出口です。汚れた歯ブラシ・布巾・スポンジ等で洗うと浄水口の内側に一般細菌が付着・繁殖することがあります。

## 注意

浄水は、消毒（殺菌）用の塩素が除去された水ですので、一般細菌が浄水や浄水口等に付着・繁殖する場合があります。毎日使い始めは15秒間、2日以上使用されなかった場合は1～2分間浄水を流してください。

# 故障かなと思ったとき

## 水栓とホースの接続箇所から水漏れ…

接続が不完全です。販売店またはトレビノサービスセンターにお問い合わせください。

## カートリッジとカートリッジ接続部から水漏れ…

- ① 正しく接続されていません。7、8ページの「カートリッジの交換方法」の要領でもう一度接続してください。
- ② カートリッジとカートリッジ接続部の間にゴミが引っかかっている場合は、ゴミを取り除いてください。
- ③ それでも水が漏れる場合は、トレビノサービスセンターにお問い合わせください。

## 浄水のニオイ、味がおかしい…

カートリッジの寿命が来ています。カートリッジを交換してください。

## 浄水流量が細くなった…

- ① カートリッジの寿命が来ています。カートリッジを交換してください。
- ② 水栓にゴミが付着している場合がありますので、水栓の取扱説明書に従って清掃してください。
- ③ 流し台下の止水栓（水）が十分に開いていません。止水栓を適量になるまで開いてください。
- ④ ホースが折れ曲がっていませんか？（3ページ参照）

## 水はねがする…

- ① 水圧が高く、水量が多く出すぎています。止水栓（5、6ページ参照・専用止水栓の場合は分岐止水栓）を適量になるまで細めてください。
- ② 浄水口をブラッシングし1分程度捨て水をしてください。（11ページ参照）

## 水が出ない…

- ① 止水栓（5、6ページ参照・専用止水栓の場合は分岐止水栓）が開っていません。（専用止水栓の場合は分岐止水栓が開まっている場合があります）止水栓を適量になるまで開いてください。
- ② ホースの配管接続が間違っています。販売店または、トレビノサービスセンターにお問い合わせください。

※水栓については、水栓の取扱説明書をご覧ください。

12

10

11